

Poinçonneuse de tôles en bande EPOB



Permet la perforation de bandes de tôle pré-découpées en cuivre, zinc, acier ou aluminium.

Machine idéale pour la réalisation de tôles ventilées en toiture, façade, habillage de sous faces, linteaux ou bandes pare-graviers.

Des tôles perforées aux couleurs de votre façade.

Caractéristiques techniques :

- 380 Volts / 1,5 kW
- Pas d'avancement réglable mécaniquement jusqu'à 35 mm
- Profondeur maximale de l'encoche : 280 mm par rapport aux flancs de la feuille
- Développé minimal : 50 mm
- Mode unique ou continu
- Capacité : 1,5 mm (acier 400 N/mm²)
- 2 butées d'angle droites et gauches
- Changement d'outil possible par l'utilisateur
- Matrice avec poinçons de formes spécifiques sur demande, n'hésitez pas à nous consulter

	RÉF.	POIDS
Poinçonneuse de tôles en bande EPOB	2058	500 kg
OPTIONS :		
Pied support	2059	
Outil / poinçon / matrice	DIV	
Huileur pneumatique pour l'aluminium	DIV	

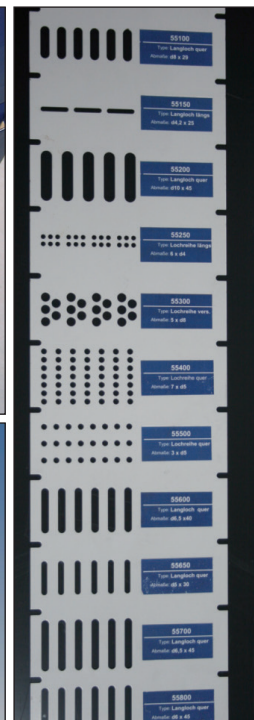
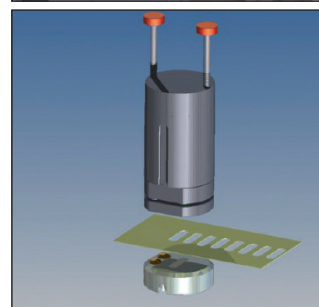
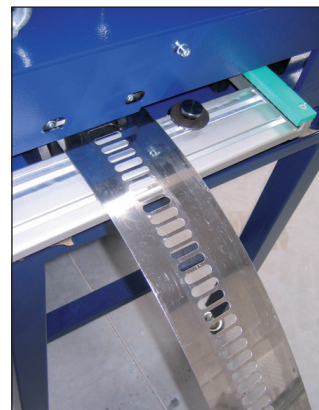
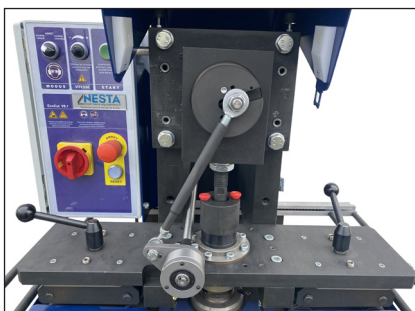

Vidéo PRODUIT

