

REF 2322

→ **Cintreuse à joint debout C 25**

Vidéo disponible  
sur notre site

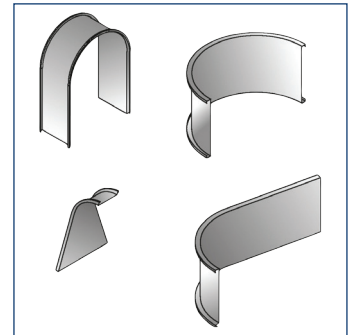
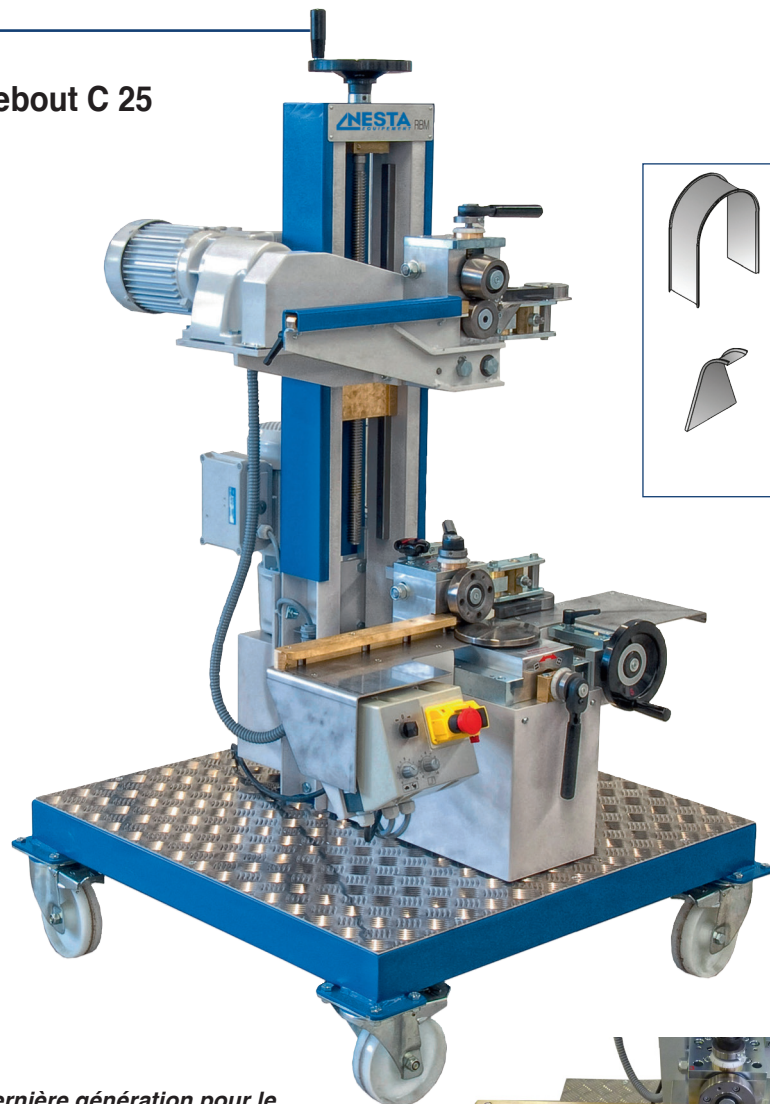

**Cintreuse à joint debout de dernière génération pour le cintrage du profil n°1.**

**Elle est équipée de 2 moteurs à vitesses variables pour le cintrage facilité de métaux de différentes natures.**

**Un tableau de réglages vous indique les pressions à exercer sur les galets suivant le rayon de cintrage souhaité et le type de matériau.**

**Serrage par leviers à cliquet pour effectuer vos réglages avec aisance.**

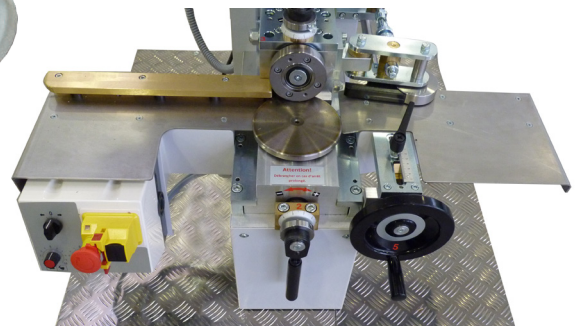

- 220 V
- Profil n°1
- Pour le cintrage de bacs à joint debout (profil n°1)
- Permet le cintrage de bacs à 2 profils identiques ou de bacs gironnés en 2 à 3 passes selon rayon
- Marche avant et arrière
- Largeur de bac : 300 à 810 mm
- Rayon de cintrage : 600 mm maximum
- Vitesse : 0 à 12 M/min (réglable en continu)
- Longueur : 1000 mm
- Largeur : 1000 mm
- Hauteur : 1200 mm
- Capacité : 0,8 mm (zinc)
- Poids : 230,00 kg

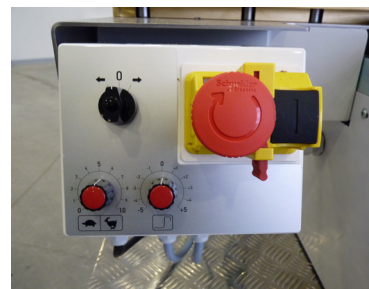
**Option pour cintreuse C 25 :**

- Kit de galets de cintrage pour profil n°1 hauteur 38 mm