

→ Ligne de refendage D12M-RDG1500



Ligne de refendage avec dévidoir motorisée à chargement latéral 12 tonnes.

Idéale pour les sociétés avec de grands rendements recherchant une qualité de travail industrielle.

- Alimentation par dévidoir motorisé 12 tonnes largeur 1500mm à chargement latéral
- Bras d'appui sur le dévidoir pour l'ajustement de la vitesse de déroulement avec la machine
- Guide d'entrée réglable en largeur de 250mm à 1500mm
- Planeuse à 6 rouleaux diam.70 mm pour redresser le galbe du métal lié au stockage (existe en version motorisée pour éviter le marquage stop)
- Refendeuse à 5 couteaux avec graduation supérieure pour le positionnement mécanique
- Table basculante entre la refendeuse et la guillotine pour accéder facilement au réglage des couteaux
- Guillotine motorisée pour la coupe à longueur en sortie de machine
- Commande Siemens à écran tactile ludique et conviviale
- Capacité 0.4 à 1.75 mm acier (5 couteaux), 2mm (4 couteaux)
- Vitesse : jusqu'à 25M/min

■ Précision : +/- 0.5mm pour 20000mm

■ Dimensions : 10x2.70x2.30M

Options pour ligne D12M-RDG1500:

- Alimentation possible par plusieurs dévidoirs motorisés
- Butée d'entrée à réglage motorisé
- Dévidoir pour l'encollage d'un film de protection
- Bagues de guidage pour développés inférieures à 150mm
- Relevage des couteaux motorisées MOV pour l'optimisation automatique des chutes.
- Table de réception en sortie
- Sécurisation du périmètre de la machine par grillage et cellules suivant disposition en atelier
- Existe en largeur 2000mm, nous consulter
- Rembobineuse 5 tonnes



- Dévidoir 12 tonnes à chargement latéral avec bras d'appui
- Expansion hydraulique du mandrin

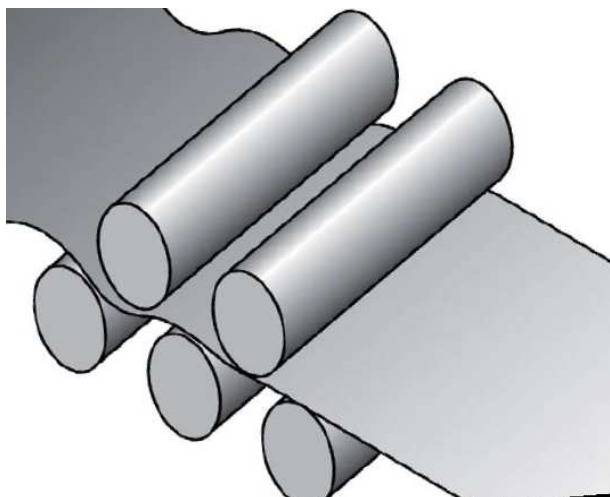

- Planeuse à rouleaux diam. 70mm pour redresser le galbe de la bobine lié au stockage.
- Leviers à excentrique manuels avec graduation pour se repérer suivant les matériaux
- Vous permet de travailler ensuite vos développés facilement dans une plieuse ou guillotine
- Vous permet de diminuer les tensions dans le métal pour le façonnage à suivre



- Refendeuse longitudinale à 5 couteaux avec arbres diam. 140mm
- Graduation supérieure pour le positionnement des couteaux
- Couteaux à réglages mécaniques avec vis 6 pans, positionnement des arbres pour le réglage par la commande numérique



- Commande Siemens à écran tactile très facile d'utilisation
- Mode de travail unique ou mode liste
- Potentiomètre avec vitesse réglable jusqu'à 25M/min pour s'adapter à l'opérateur en sortie de machine.